

						武汉嘉美森五金有限公司		
标记	处数	分区	更改文件号	签名	年月日			
设计	(签名)	(年月日)	标准化	(签名)	年月日	阶段标记	重量	比例
审核								1:3
工艺				批准		共 张 第 页		A-076

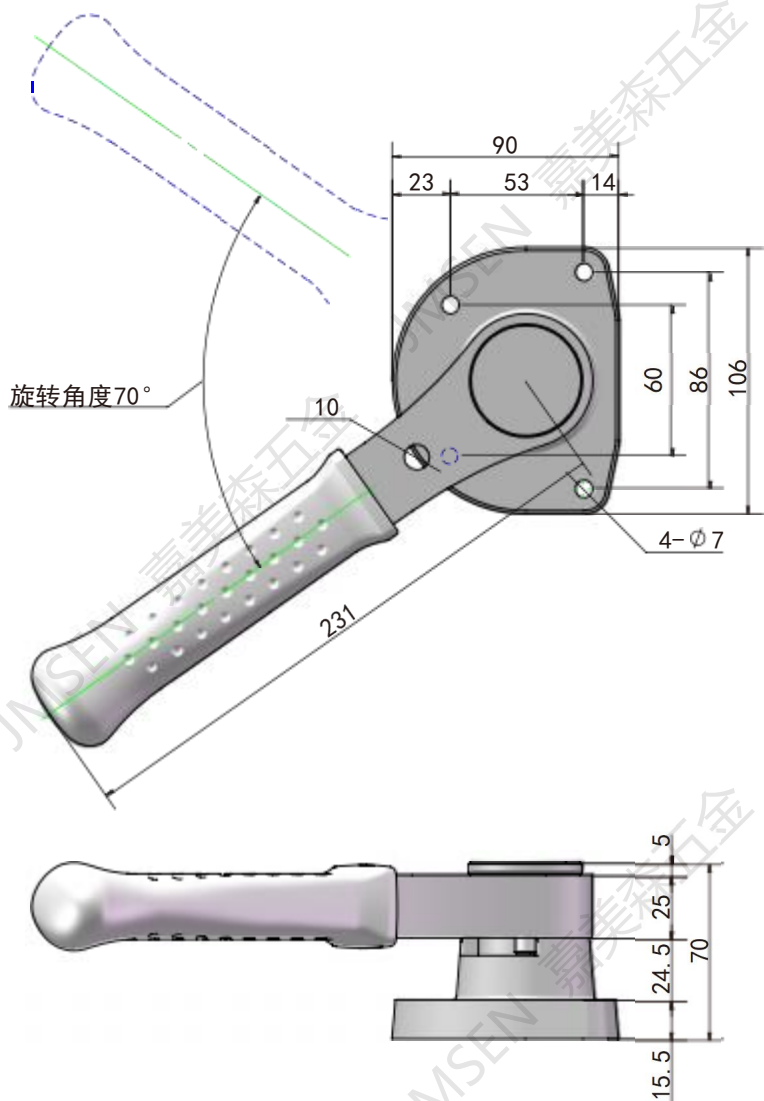

						材质：不锈钢。 表面处理：抛光。			武汉嘉美森五金有限公司	
标记	处数	分区	更改文件号	签名	年月日	阶段标记			重量	比例
设计	(签名)	(年月日)	标准化	(签名)	年月日					1:3
审核										A-076
工艺				批准		共 张 第 页				

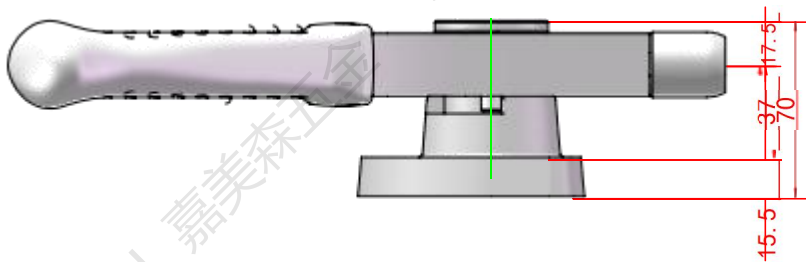
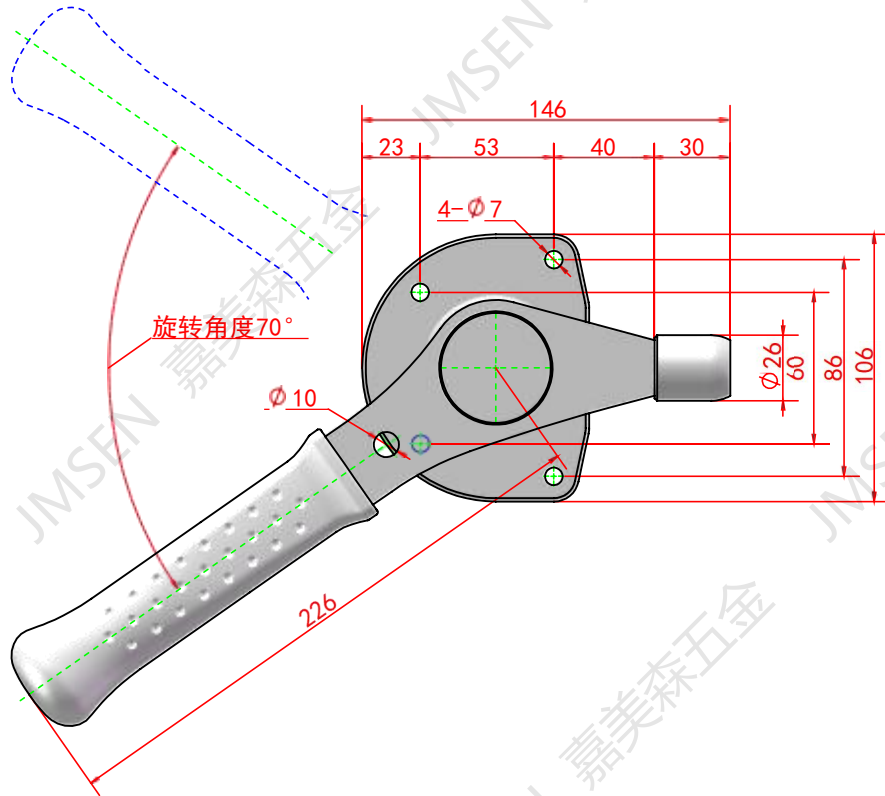

材质：不锈钢。

表面处理：抛光。

武汉嘉美森五金有限公司

标记	处数	分区	更改文件号	签名	年月日					
设计	(签名)	(年月日)	标准化	(签名)	年月日	阶段标记	重量	比例		
								1:3		
审核										
工艺				批准		共	张	第	页	A-076

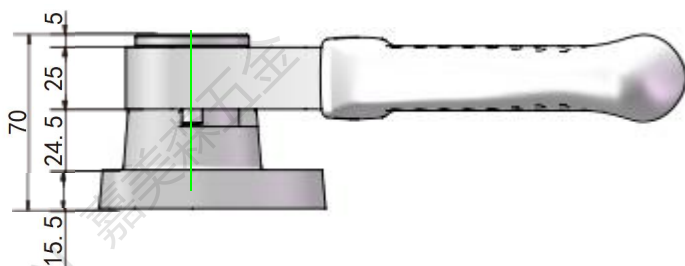
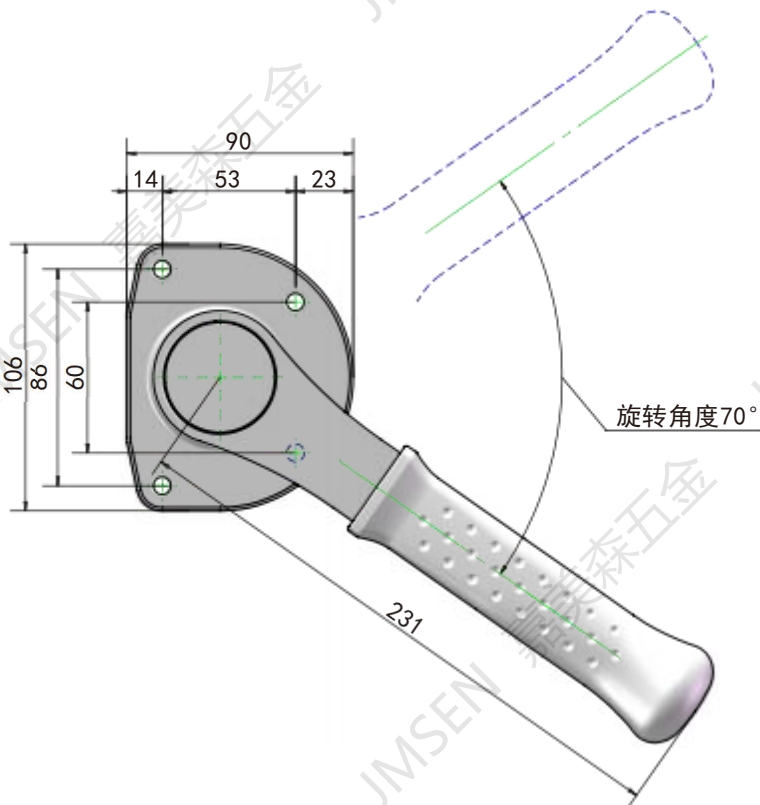
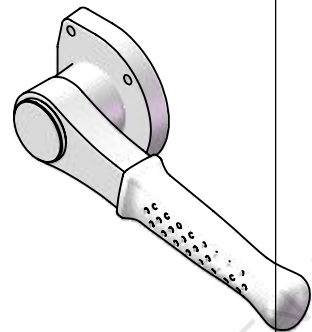

						材质：不锈钢。 表面处理：抛光。			武汉嘉美森五金有限公司		
标记	处数	分区	更改文件号	签名	年月日	阶段标记			重量	比例	
设计	(签名)	(年月日)	标准化	(签名)	年月日					1:3	
审核										A-076	
工艺				批准		共 张 第 页					

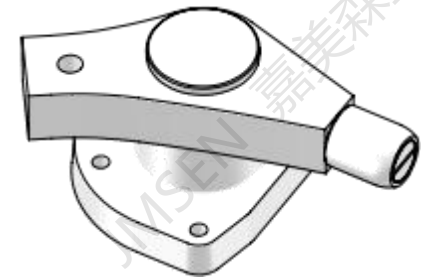
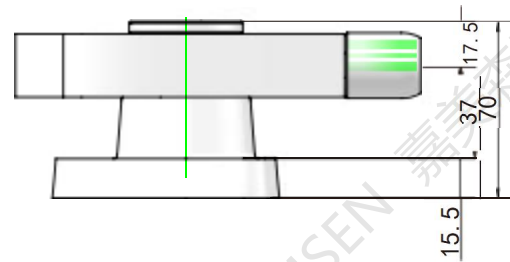
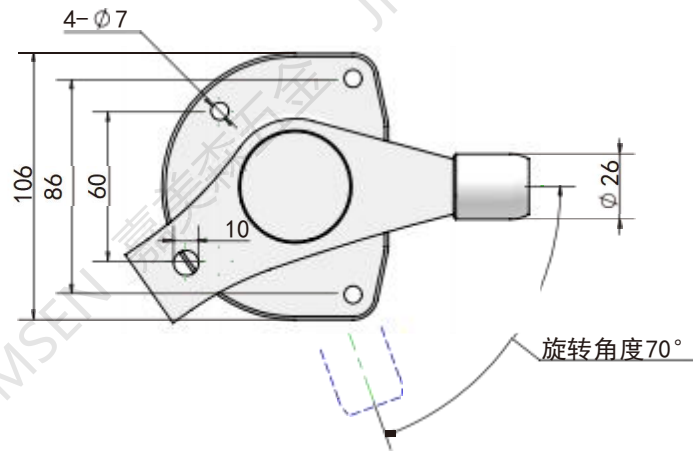

标记	处数	分区	更改文件号	签名	年月日
设计	(签名)	(年月日)	标准化	(签名)	年月日
审核					
工艺			批准		

材质：不锈钢。

表面处理：抛光。

阶段标记 重量 比例

1: 3

共 张 第 页

武汉嘉美森五金有限公司

A-076

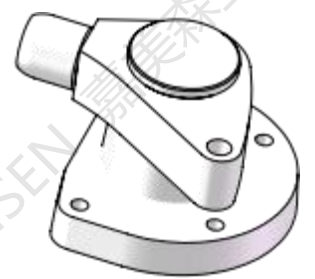
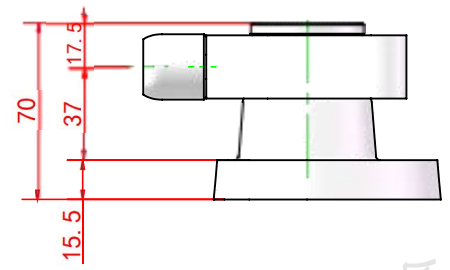
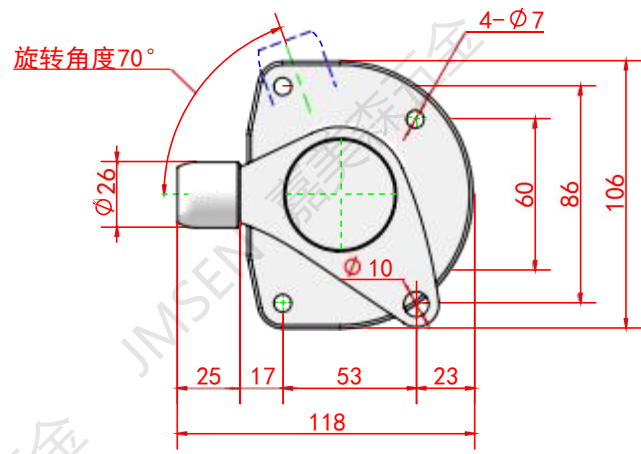

标记	处数	分区	更改文件号	签名	年月日
设计	(签名)	(年月日)	标准化	(签名)	年月日
审核					
工艺			批准		

材质：不锈钢。
表面处理：抛光。

阶段标记 重量 比例

1: 3

共 张 第 页

武汉嘉美森五金有限公司

A-076

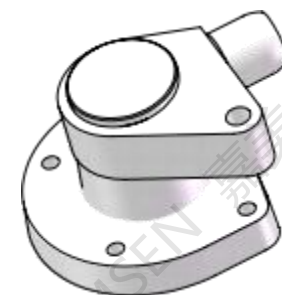
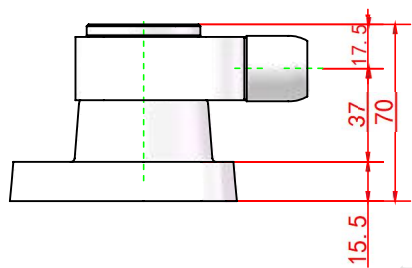
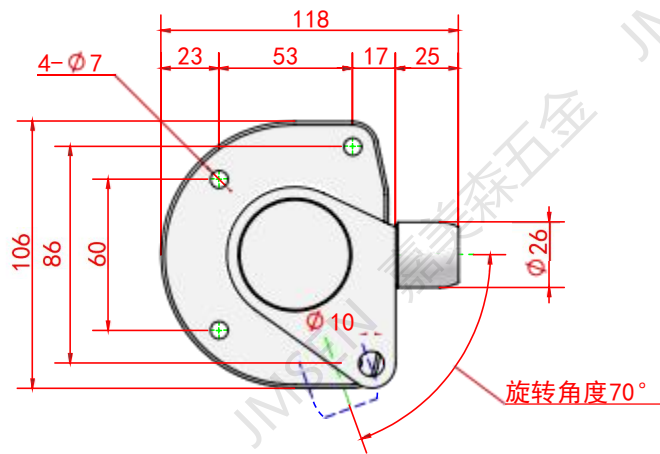

标记	处数	分区	更改文件号	签名	年月日
设计	(签名)	(年月日)	标准化	(签名)	年月日
审核					
工艺			批准		

材质：不锈钢。

表面处理：抛光。

阶段标记 重量 比例

1: 3

共 张 第 页

武汉嘉美森五金有限公司

A-076

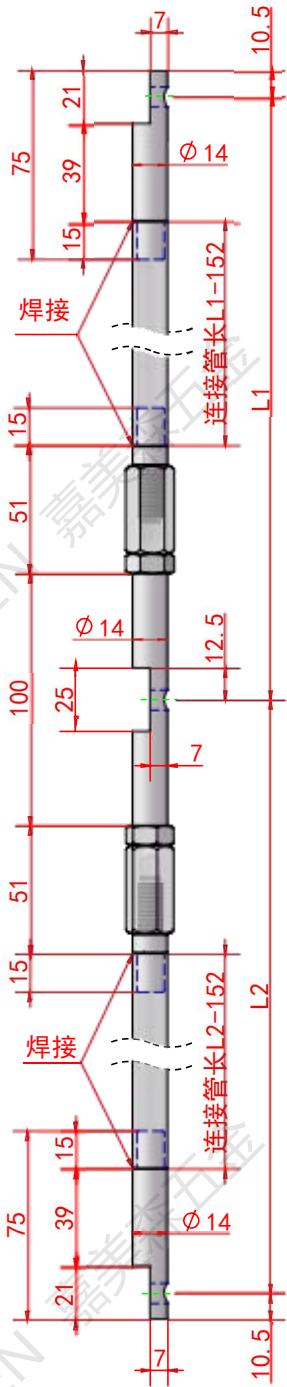

						材质：不锈钢。			武汉嘉美森五金有限公司		
标记	处数	分区	更改文件号	签名	年月日						
设计	(签名)	(年月日)	标准化	(签名)	年月日	阶段标记	重量	比例			
审核								1:3			
工艺				批准		共 张 第 页			A-076-连杆		

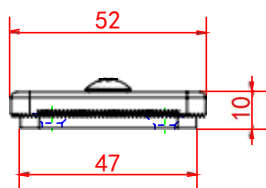
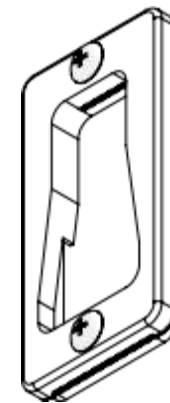
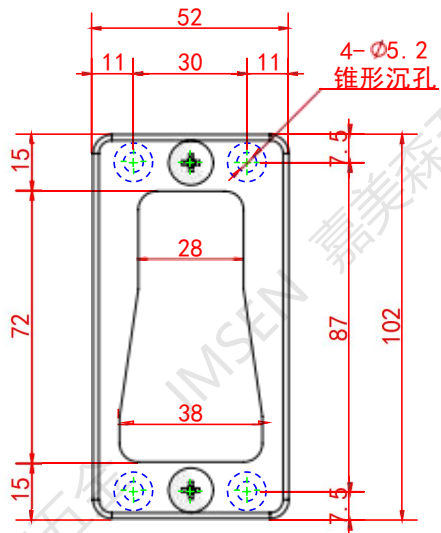

						武汉嘉美森五金有限公司		
标记	处数	分区	更改文件号	签名	年月日			
设计	(签名)	(年月日)	标准化	(签名)	年月日	阶段标记	重量	比例
审核								1:2
工艺			批准			共 张 第 页		
						A-076		

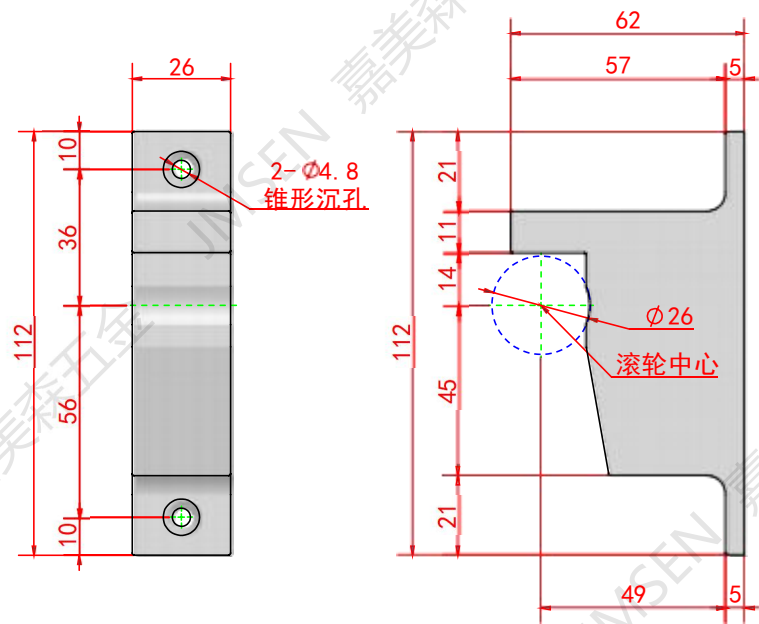

						材质: 不锈钢。			武汉嘉美森五金有限公司	
									座子	
标记	处数	分区	更改文件号	签名	年月日	阶段标记	重量	比例	1: 2	
设计	(签名)	(年月日)	标准化	(签名)	年月日					
									A-076	
审核						共 张 第 页				
工艺						批准				

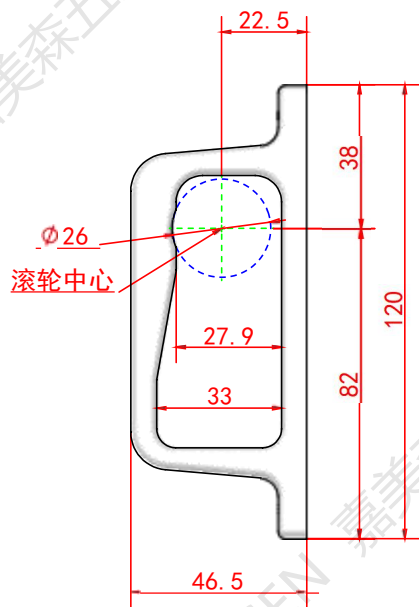
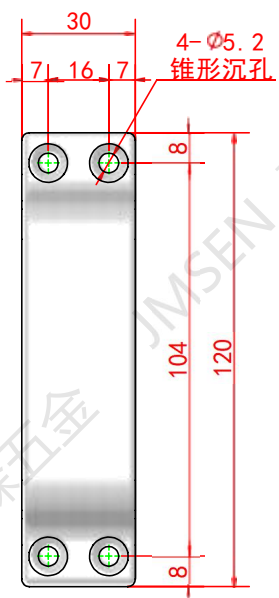

标记	处数	分区	更改文件号	签名	年月日
设计	(签名)	(年月日)	标准化	(签名)	年月日
审核					
工艺			批准		

材质：不锈钢。

武汉嘉美森五金有限公司

座子

阶段标记 重量 比例

1:2

共 张 第 页

A-076